

5 Рекомендации по эксплуатации и обслуживанию

Качество и комплектность изделия рекомендуется проверять в магазине при покупке в распакованном виде. Сборка изделия должна производиться в порядке, изложенном в настоящей инструкции. В процессе эксплуатации изделий необходимо периодически затягивать ослабленные винтовые соединения.

В случае установки изделий мебели в непосредственной близости от нагревательных и отопительных приборов их поверхности во время эксплуатации должны быть защищены от нагрева. Температура нагрева элементов мебели не должна превышать +40 °С.

В случае необходимости перемещения изделия по квартире перед его перестановкой, необходимо полностью освободить его от груза.

Удаление пыли с изделий следует производить слегка влажной мягкой салфеткой. Во избежание коробления деталей и изменения цвета изделия следует избегать установки мебели на прямых солнечных лучах.

При эксплуатации мебельной продукции необходимо исключить попадание воды и иных жидкостей на элементы изделий мебели.

При эксплуатации изделий набора **ЗАПРЕЩАЕТСЯ**:

- в процессе сборки и эксплуатации изделий набора становиться ногами на горизонтальные щиты и витрины;
- применять химические чистящие средства для уборки мебели.
- **нагружать изделие сверх 20 кг.**

6 Гарантии изготовителя

1. Гарантийный срок эксплуатации изделия - 24 месяца со дня продажи магазином. В период гарантийного срока изготовитель гарантирует ремонт изделий или их замену, если потребителем не нарушены правила эксплуатации.

2. Претензии предъявляются потребителем непосредственно в торгующую организацию, в которой была приобретена мебель, предъявив настоящую "Инструкцию по сборке" и копию товарного чека.

3. Изделие **Шкаф настенный SW 4/15**, входящее в состав набора мебели «**LARGO CLASSIC**», соответствует требованиям ТР ТС 025/2012.

4. Срок службы мебели - 5 лет.

5. Предприятие-изготовитель оставляет за собой право вносить изменения в конструкцию изделия, не ухудшая его конструктивные и эксплуатационные характеристики.

Инструкция по сборке

Набор мебели "LARGO CLASSIC"

Шкаф настенный SW 4/15

Габаритные размеры:

ШИРИНА: 1515 мм, ВЫСОТА: 400 мм, ГЛУБИНА: 300 мм

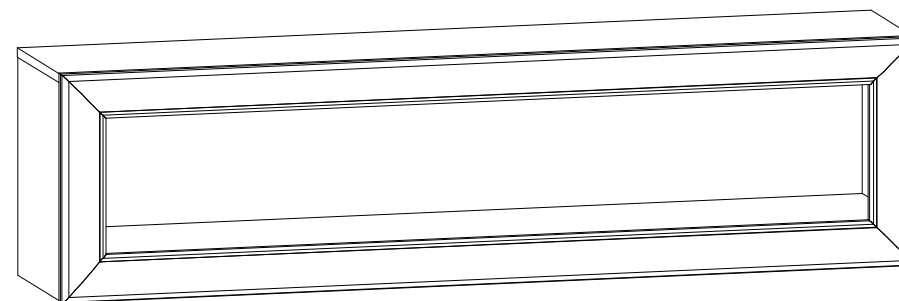

Максимальный вес заполнения шкафа — 20 кг

Дата изготовления

Штамп ОТК

Дата продажи

Штамп магазина

ИООО "БРВ-Брест"

Республика Беларусь, г.Брест, ул. Лейтенанта Рябцева, 128
тел/факс (+375162) 29-85-46



Настоящая "Инструкция по сборке" распространяется на изделие **Шкаф настенный SW 4/15**, входящее в состав набора мебели **«LARGO CLASSIC»** и содержит указания, необходимые для **правильной, безопасной** сборки и эксплуатации изделий.

1 Назначение изделий

1. Изделия, входящие в состав набора мебели **«LARGO CLASSIC»**, предназначены для оборудования интерьера жилых комнат в помещениях с относительной влажностью воздуха от 45 до 70%.

2. Изделия набора гармонично вписываются в интерьер помещения и создают ощущение уюта и комфорта.

2 Состав комплекта фурнитуры

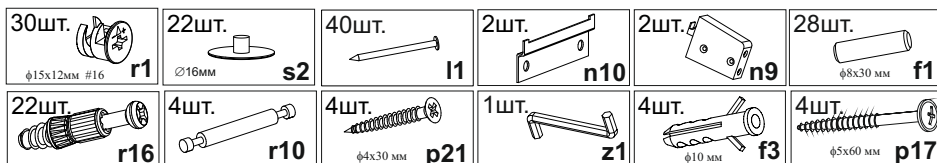

3 Комплектность изделий

Таблица 1

Позиция детали	Код детали	Наименование детали	Размеры, мм	Кол-во, шт.	Номер пакета
1	S56-130	Стенка боковая левая	378x275x16	1	1/2
2	S56-129	Стенка боковая правая	378x275x16	1	1/2
3	S56-219	Щит верхний	1511x275x16	1	1/2
4	S56-313	Полка соединительная	1478x275x16	1	1/2
5	S56-573/A	Планка декоративная из МДФ	1512x80x25	1	2/2
6	S56-581/A	Планка декоративная из МДФ	1512x80x25	1	2/2
7	S56-582/A	Планка декоративная из МДФ	396x80x25	1	2/2
8	S56-583/A	Планка декоративная из МДФ	396x80x25	1	2/2
9	S56-920	Стенка задняя	1498x320x3	1	1/2
10	-	Комплект фурнитуры	-	1	1/2

4 Последовательность сборки изделия

1. Вскрыть упаковку, аккуратно разложить детали на ровной поверхности.
2. В отверстия $\varnothing 8$ мм на боковых и передней кромках полки соединительной **4**, на верхних и передних кромках стенок боковых **1** и **2**, а также на передней кромке щита верхнего **3** вбить деревянные шканты **f1** (см. рис. 3, 4, 7). **ВНИМАНИЕ!** В случае, если шкант выступает из отверстия более, чем на **10 мм**, его необходимо укоротить, т.к. возможно повреждение деталей.
3. В отверстия $\varnothing 5$ мм на внутренних поверхностях стенок боковых **1** и **2**, на нижней поверхности щита верхнего **3** вкрутить винты стяжек **r16** (см. рис. 3, 4, 7).
4. На внутренних поверхностях стенок боковых **1** и **2** в отверстия диаметром **3 мм** (кернения) шурупами **p21** закрепить кронштейны для навешивания **n9** (см. рис. 2).
5. В отверстия $\varnothing 15$ мм на внутренних поверхностях стенок боковых **1** и **2**, на верхней поверхности полки соединительной **4** и на нижней поверхности щита верхнего **3** вставить стяжки эксцентриковые **r1** (см. рис. 3, 4, 7).
6. Соединить детали **1**, **2**, и **4**, как показано на схеме сборки, и затянуть стяжки эксцентриковые **r1**, пользуясь специальным ключом **z1** из комплекта фурнитуры. Стяжки эксцентриковые закрыть заглушками **s2** (см. рис. 3).
7. К стенкам боковым **1**, **2** присоединить щит верхний **3**, как показано на схеме сборки, и затянуть стяжки эксцентриковые **r1**, пользуясь специальным ключом **z1** из комплекта фурнитуры. Стяжки эксцентриковые закрыть заглушками **s2** (см. рис. 4).
8. Положить корпус шкафа фасадными кромками вниз на ровную поверхность и выровнять его, измеряя рулеткой расстояние между противоположными углами по диагонали. Расстояния должны быть равными.
9. Закрепить стенку заднюю **9** на корпусе шкафа гвоздями **l1** с шагом **80-120 мм** (см. рис. 5).
10. В отверстия $\varnothing 5$ мм на внутренних поверхностях планок декоративных из МДФ **5**, **6**, **7** и **8** вкрутить винты стяжки **r16**, как показано на схеме сборки (см. рис. 6).
11. В отверстия $\varnothing 15$ мм на внутренних поверхностях планок декоративных из МДФ **5**, **6**, **7** и **8** вставить стяжки эксцентриковые **r1** (см. рис. 6).
12. Соединить планки декоративные из МДФ **5**, **6**, **7** и **8** с помощью шкантов **f1** и двойных винтов стяжек **r10**, как показано на схеме сборки, и затянуть стяжки эксцентриковые **r1**, пользуясь специальным ключом **z1** из комплекта фурнитуры (см. рис. 6).
13. Присоединить рамку из планок декоративных из МДФ **5**, **6**, **7** и **8** к корпусу шкафа, совместив винты стяжки на планках декоративных из МДФ с отверстиями $\varnothing 8$ мм на передних кромках стенок боковых **1** и **2**, щита **3** и полки соединительной **4** и отверстия $\varnothing 8$ мм на планках декоративных из МДФ со шкантами на передних кромках стенок боковых **1** и **2**, щита **3** и полки соединительной **4**. Затянуть стяжки эксцентриковые **r1**, пользуясь специальным ключом **z1** из комплекта фурнитуры. Стяжки эксцентриковые закрыть заглушками **s2** (см. рис. 7).
14. **ВНИМАНИЕ!** В комплекте фурнитуры имеются пластины **n10** и дюбеля **f3** с шурупами **p17** для навешивания шкафа на стену. Для этого необходимо в месте навешивания шкафа разметить и просверлить с помощью электродрели отверстия диаметром **10 мм** в стене напротив петель для навешивания, как показано на схеме сборки, забить с помощью молотка дюбеля **f3** в отверстия в стене, закрепить пластины **n10** к стене шурупами **p17**, навесить корпус шкафа на пластины **n10**. При необходимости отрегулировать положение корпуса шкафа вращая регулировочные винты на кронштейнах **n9**. **Во избежание травматизма при проведении операции сверления будьте внимательны и осторожны.**



Рисунок 8



Рисунок 1

Рисунок 2

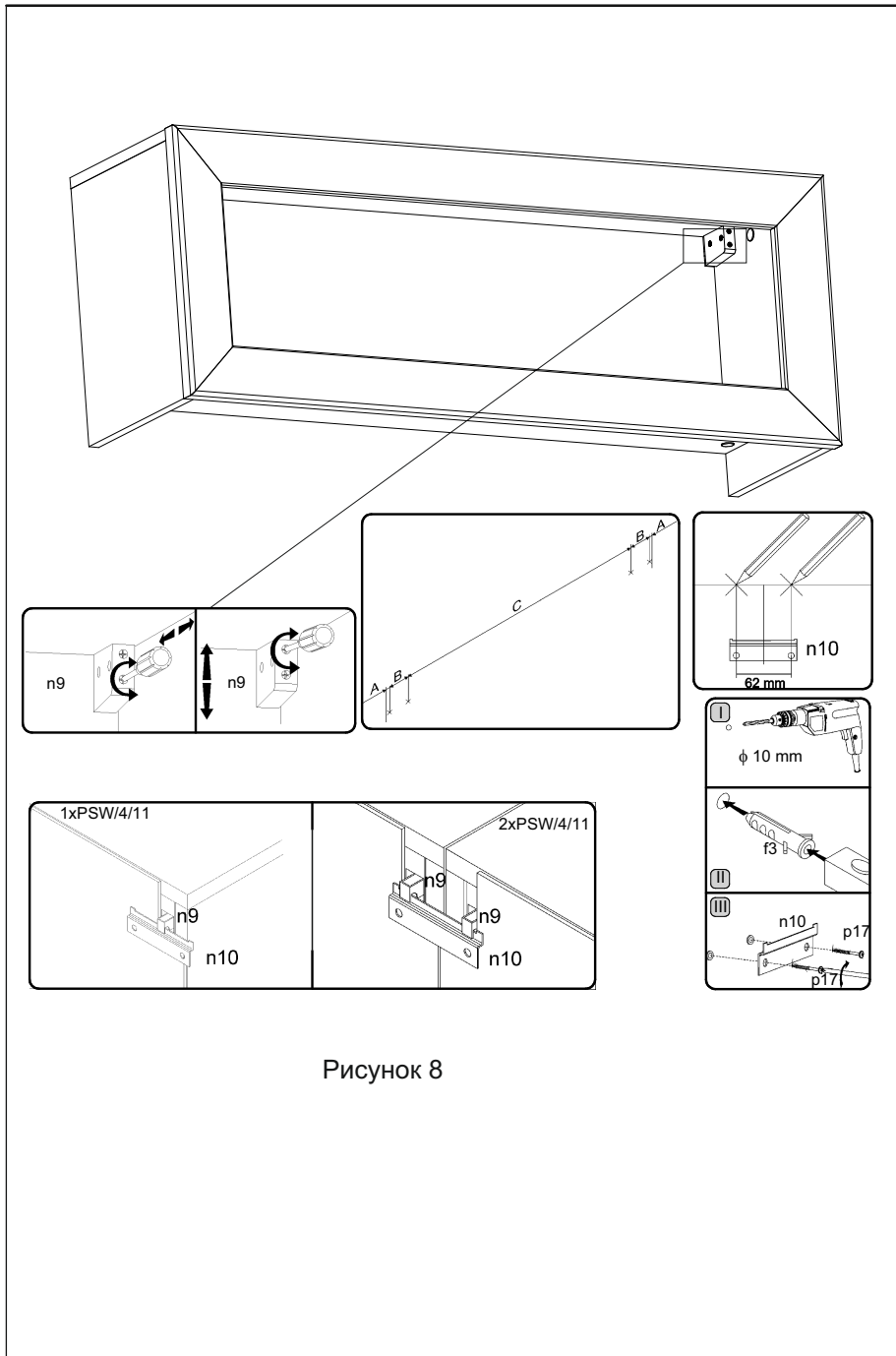
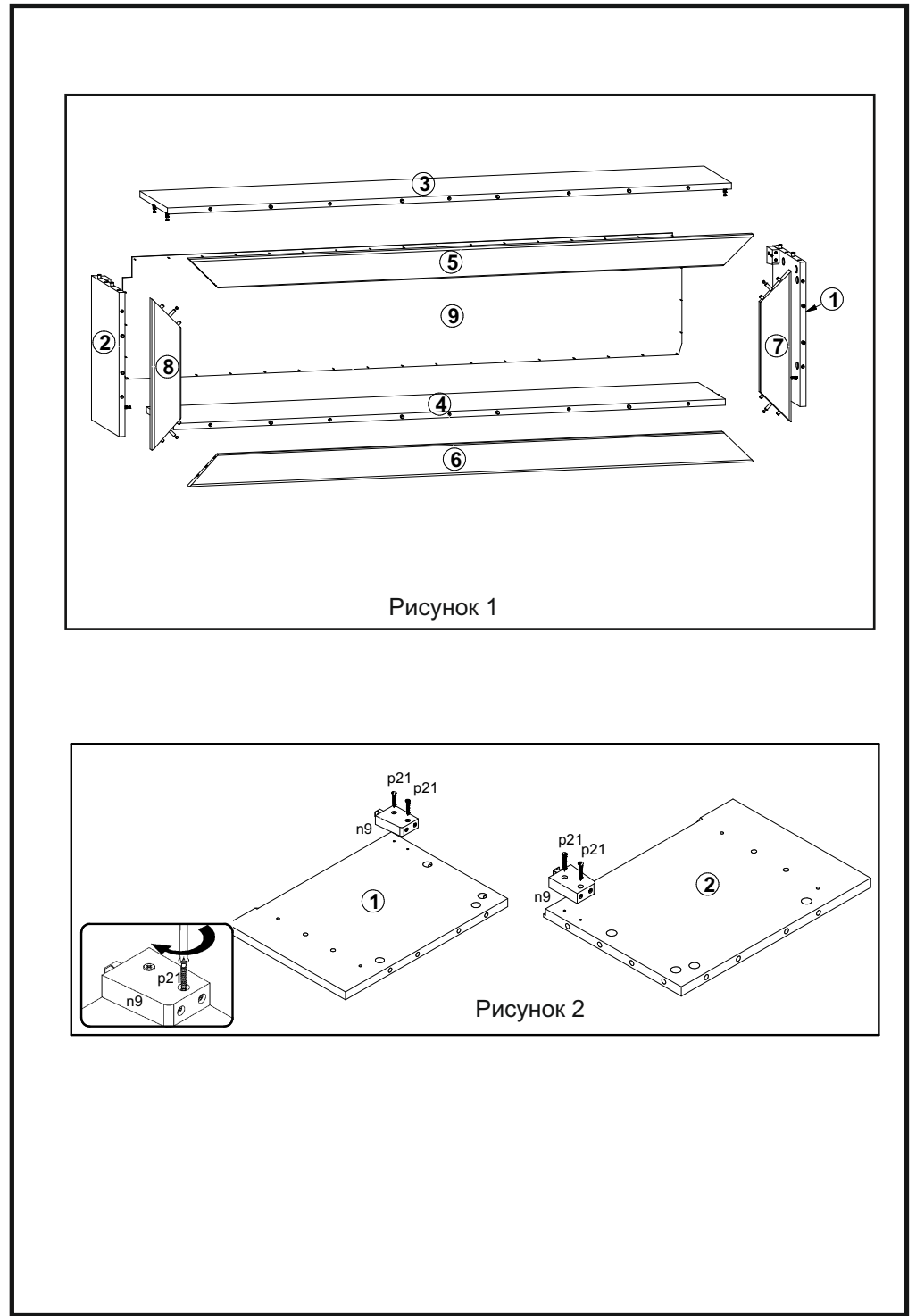